



MACHINE SPECIALI SRL

Via Remo Brambilla n. 2  
20049 Concorezzo Milano  
Tel. ++ 39 039 6040490  
Fax ++ 39 039 6049961  
E-mail: [macchinespeciali@macchinespeciali.it](mailto:macchinespeciali@macchinespeciali.it)  
Internet: <http://www.macchinespeciali.it>

ref. 5.0630.2



## FLYER " STRESS RELIEF "

### PRODUKTE

#### MEHRDRAHT

min. 8 x 0.20

max. 12 x 0.50

#### ISOLIERTE ADER

bis 4 mm.-Durchmesser



### SPULEN

630 DIN

800 DIN

Bohrung  
von 30 bis 200 mm.  
Standard-Bohrung  
127 mm. (5")

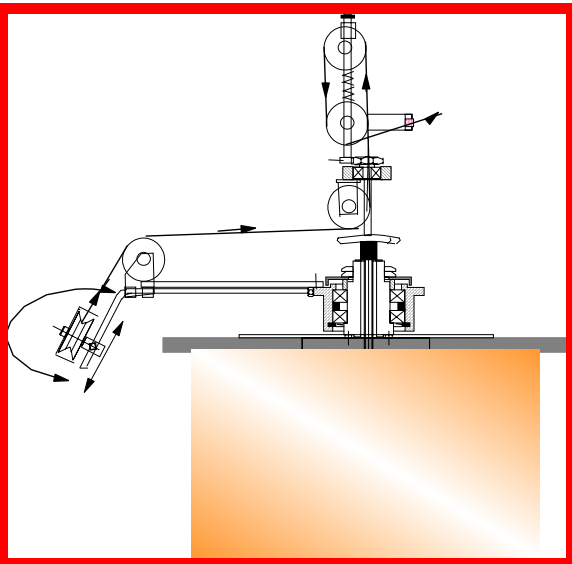

- MAX. GESCHWINDIGKEIT 400 m/min.
- ZUGSPANNUNG 0.3-1.5 daN (300 - 1500 gr.)  
(+/- 10% von voller bis leerer Spule)
- NIEDRIGE TRÄGHEIT—WARTUNGSFREI
- EIN SPEZIELLES DAEMPUNGSSYSTEM REDUZIERT DEN STRESS  
AUF DEM DRAHT AM AUSLAUF AUS DEM FLYER